

**AIDE-MÉMOIRE :** [Consulter notre aide-mémoire détaillé](#)

- Fournir les dimensions de la plaque
- Dimension plaque minimale = 4" [102mm]
- Indiquer les faces en soffite, pour le positionnement des trous d'égouttement, pour les faces posées à l'horizontale.
- Indiquer le sens des renforts sur les panneaux. Les renforts doivent être perpendiculaire à la structure
- Consulter le document d'[installation type](#)

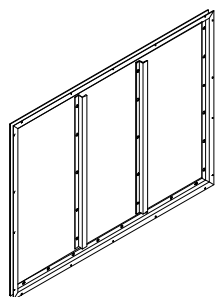
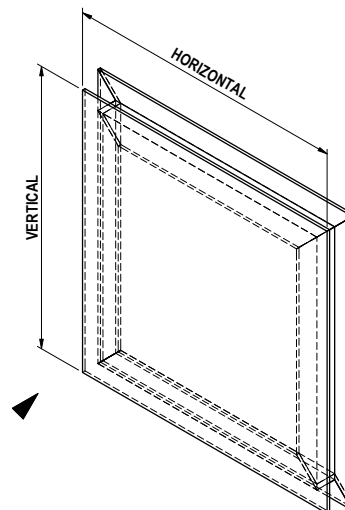

**TYPE PL (AVEC RENFORTS)**

- Panneau type
- Une seule face
- Pose horizontale ou verticale

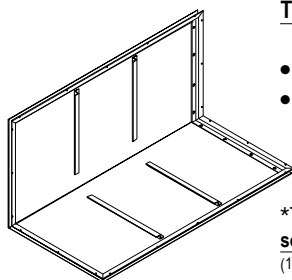

**TYPE SO (AVEC RENFORTS)**

- Pose horizontale
- Une face en plan (soffite) & l'autre en élévation

\*Trous d'égouttement oblong prévu en soffite  
(1/8" x 1/2" [3.2x12.7mm] @ 16" [406.4mm] c/c)

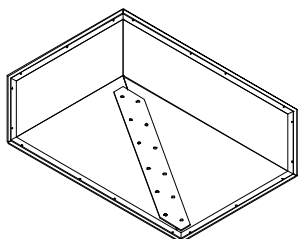

**TYPE CS**

- Panneau de coin à trois faces
- Fermeture par joint mécanique pour la 3e face

\*Trous d'égouttement oblong prévu en soffite  
(1/8" x 1/2" [3.2x12.7mm] @ 16" [406.4mm] c/c)

**INSTALLATION TYPE**

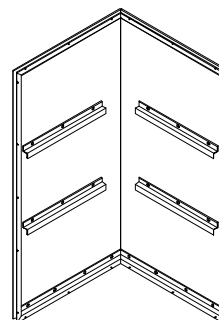
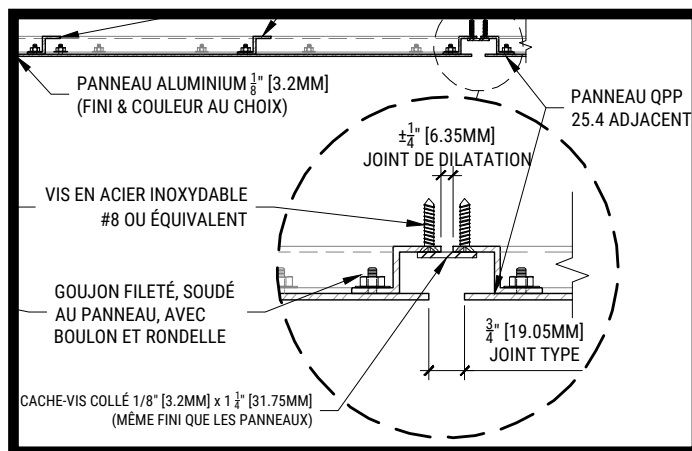

**TYPE CO (AVEC RENFORTS)**

- Pose verticale
- Face gauche et droite

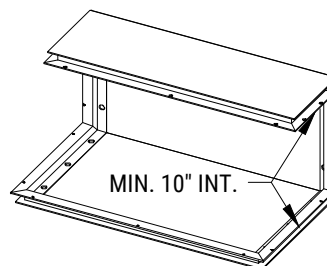

**TYPE CU**

- Panneau de colonne ou parapet à trois faces
- Pose horizontale ou verticale
- Mesures intérieures "U" (Z à Z) = Minimum 10"

PROJET : \_\_\_\_\_  
 MATÉRIEL : \_\_\_\_\_  
 COULEUR : \_\_\_\_\_

### PANNEAUX À PRODUIRE

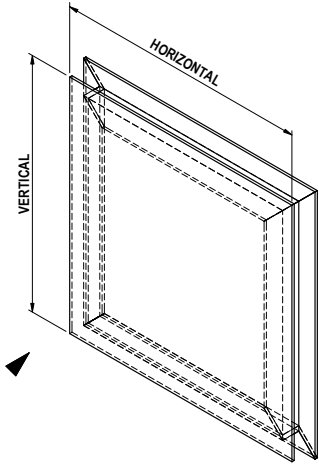

NO. : \_\_\_\_\_ - \_\_\_\_\_

DIMENSIONS PLAQUE (MIN. 4")

HORIZ. = \_\_\_\_\_

VERTI. = \_\_\_\_\_

QTÉ: \_\_\_\_\_

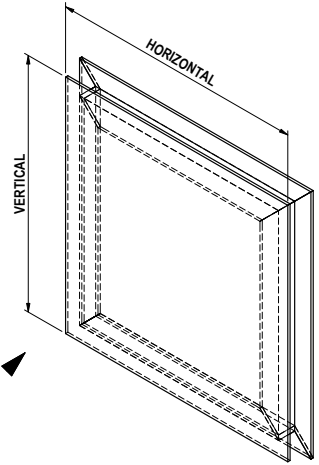

NO. : \_\_\_\_\_ - \_\_\_\_\_

DIMENSIONS PLAQUE (MIN. 4")

HORIZ. = \_\_\_\_\_

VERTI. = \_\_\_\_\_

QTÉ: \_\_\_\_\_

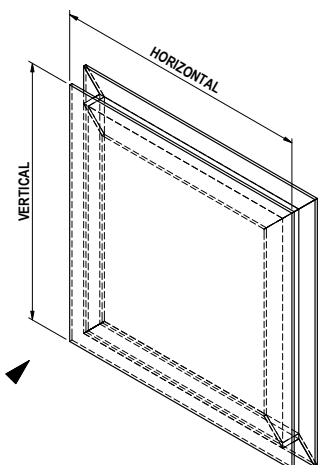

NO. : \_\_\_\_\_ - \_\_\_\_\_

DIMENSIONS PLAQUE (MIN. 4")

HORIZ. = \_\_\_\_\_

VERTI. = \_\_\_\_\_

QTÉ: \_\_\_\_\_

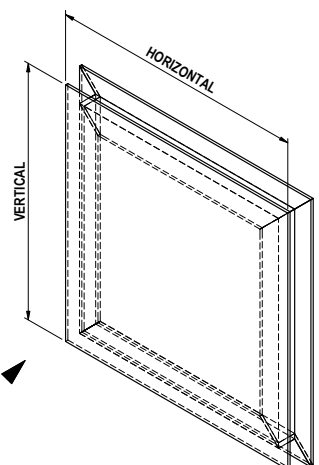

NO. : \_\_\_\_\_ - \_\_\_\_\_

DIMENSIONS PLAQUE (MIN. 4")

HORIZ. = \_\_\_\_\_

VERTI. = \_\_\_\_\_

QTÉ: \_\_\_\_\_

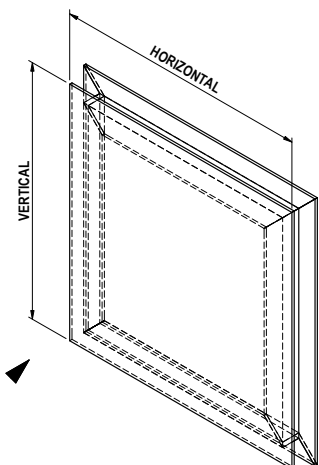

NO. : \_\_\_\_\_ - \_\_\_\_\_

DIMENSIONS PLAQUE (MIN. 4")

HORIZ. = \_\_\_\_\_

VERTI. = \_\_\_\_\_

QTÉ: \_\_\_\_\_

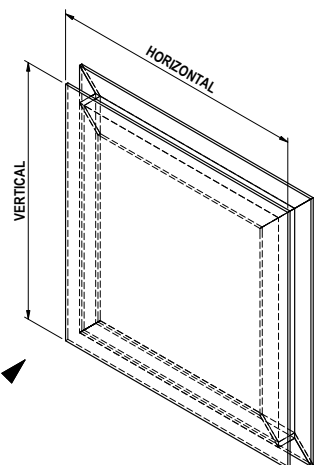

NO. : \_\_\_\_\_ - \_\_\_\_\_

DIMENSIONS PLAQUE (MIN. 4")

HORIZ. = \_\_\_\_\_

VERTI. = \_\_\_\_\_

QTÉ: \_\_\_\_\_

PROJET : \_\_\_\_\_  
 MATÉRIEL : \_\_\_\_\_  
 COULEUR : \_\_\_\_\_

### PANNEAUX À PRODUIRE

**DIMENSIONS PLAQUE (MIN. 4")** NO. : \_\_\_\_\_ - \_\_\_\_\_  
 GAUCHE = \_\_\_\_\_ QTÉ: \_\_\_\_\_  
 DROITE = \_\_\_\_\_  
 HAUTEUR = \_\_\_\_\_

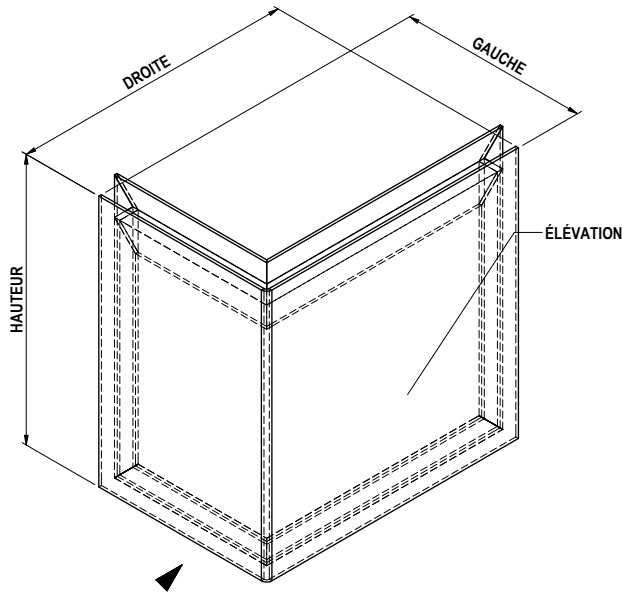

**DIMENSIONS PLAQUE (MIN. 4")** NO. : \_\_\_\_\_ - \_\_\_\_\_  
 GAUCHE = \_\_\_\_\_ QTÉ: \_\_\_\_\_  
 DROITE = \_\_\_\_\_  
 HAUTEUR = \_\_\_\_\_

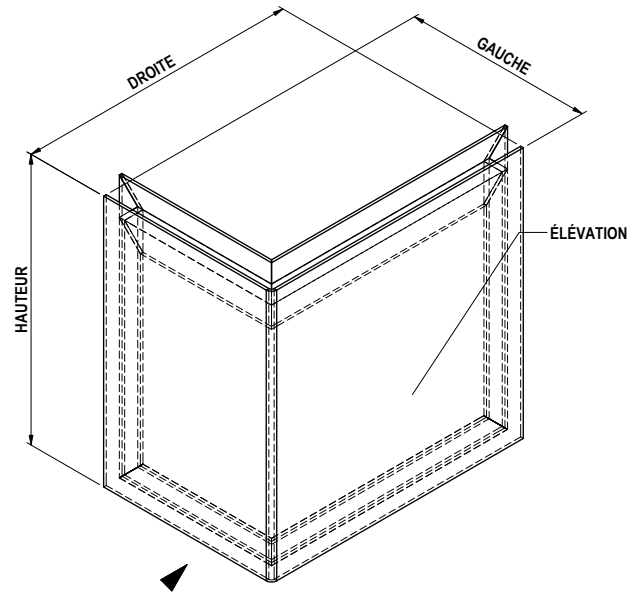

**DIMENSIONS PLAQUE (MIN. 4")** NO. : \_\_\_\_\_ - \_\_\_\_\_  
 GAUCHE = \_\_\_\_\_ QTÉ: \_\_\_\_\_  
 DROITE = \_\_\_\_\_  
 HAUTEUR = \_\_\_\_\_

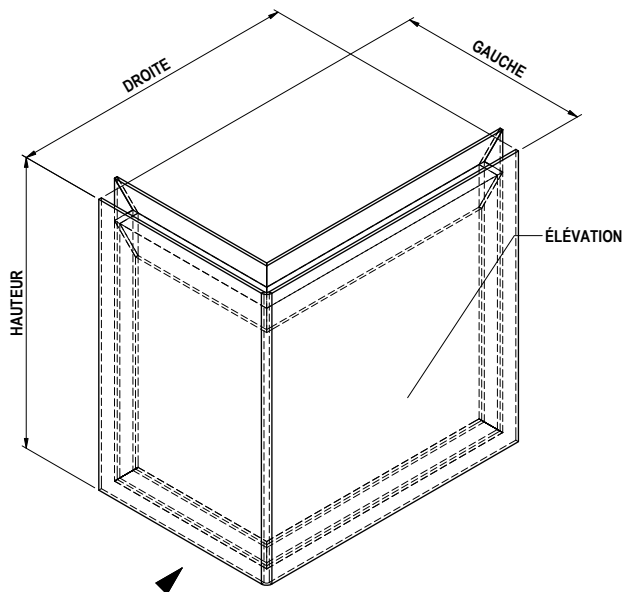

**DIMENSIONS PLAQUE (MIN. 4")** NO. : \_\_\_\_\_ - \_\_\_\_\_  
 GAUCHE = \_\_\_\_\_ QTÉ: \_\_\_\_\_  
 DROITE = \_\_\_\_\_  
 HAUTEUR = \_\_\_\_\_

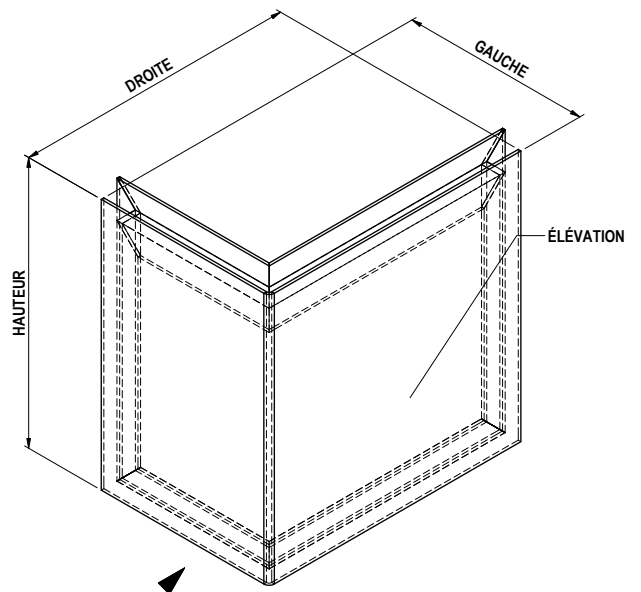

PROJET : \_\_\_\_\_  
 MATÉRIEL : \_\_\_\_\_  
 COULEUR : \_\_\_\_\_

### PANNEAUX À PRODUIRE

**DIMENSIONS PLAQUE (MIN. 4")** NO. : \_\_\_\_\_ - \_\_\_\_\_  
 LARGEUR = \_\_\_\_\_ QTÉ: \_\_\_\_\_  
 HAUTEUR = \_\_\_\_\_  
 PROFOND. = \_\_\_\_\_

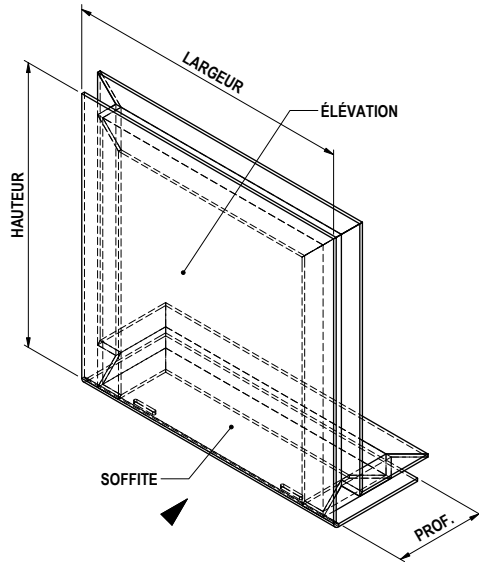

**DIMENSIONS PLAQUE (MIN. 4")** NO. : \_\_\_\_\_ - \_\_\_\_\_  
 LARGEUR = \_\_\_\_\_ QTÉ: \_\_\_\_\_  
 HAUTEUR = \_\_\_\_\_  
 PROFOND. = \_\_\_\_\_

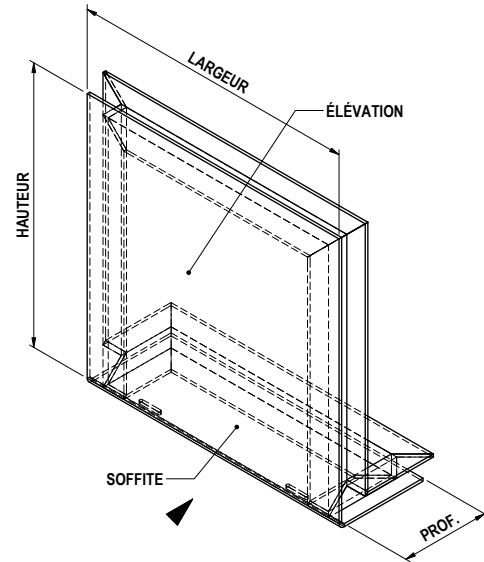

**DIMENSIONS PLAQUE (MIN. 4")** NO. : \_\_\_\_\_ - \_\_\_\_\_  
 LARGEUR = \_\_\_\_\_ QTÉ: \_\_\_\_\_  
 HAUTEUR = \_\_\_\_\_  
 PROFOND. = \_\_\_\_\_

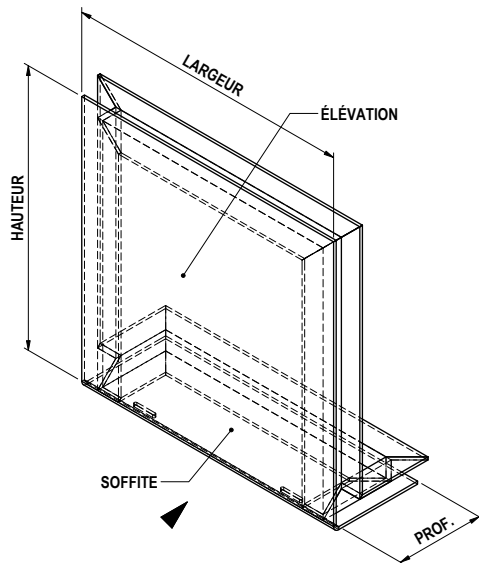

**DIMENSIONS PLAQUE (MIN. 4")** NO. : \_\_\_\_\_ - \_\_\_\_\_  
 LARGEUR = \_\_\_\_\_ QTÉ: \_\_\_\_\_  
 HAUTEUR = \_\_\_\_\_  
 PROFOND. = \_\_\_\_\_

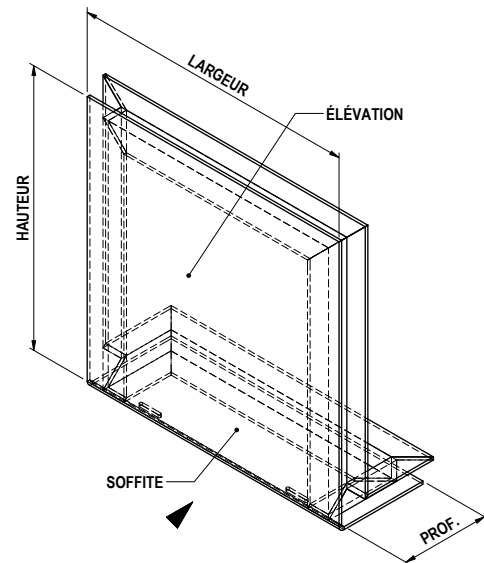

PROJET : \_\_\_\_\_  
 MATÉRIEL : \_\_\_\_\_  
 COULEUR : \_\_\_\_\_

### PANNEAUX À PRODUIRE

DIMENSIONS PLAQUE (MIN. 4") NO. : \_\_\_\_\_ - \_\_\_\_\_  
 GAUCHE = \_\_\_\_\_ QTÉ: \_\_\_\_\_  
 DROITE = \_\_\_\_\_  
 HAUTEUR. = \_\_\_\_\_

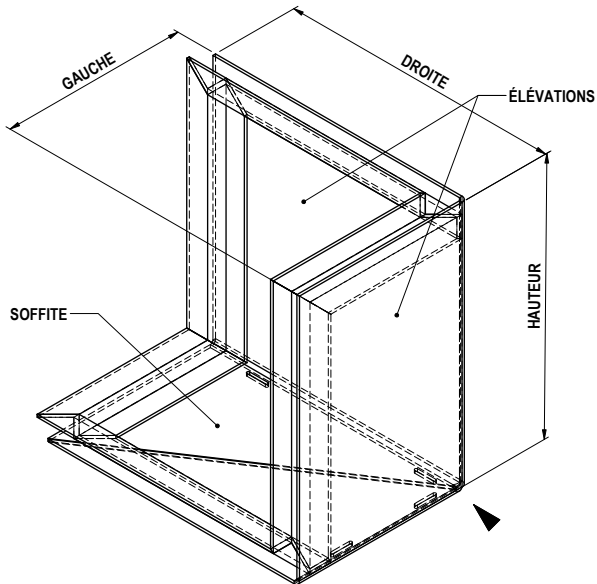

DIMENSIONS PLAQUE (MIN. 4") NO. : \_\_\_\_\_ - \_\_\_\_\_  
 GAUCHE = \_\_\_\_\_ QTÉ: \_\_\_\_\_  
 DROITE = \_\_\_\_\_  
 HAUTEUR. = \_\_\_\_\_

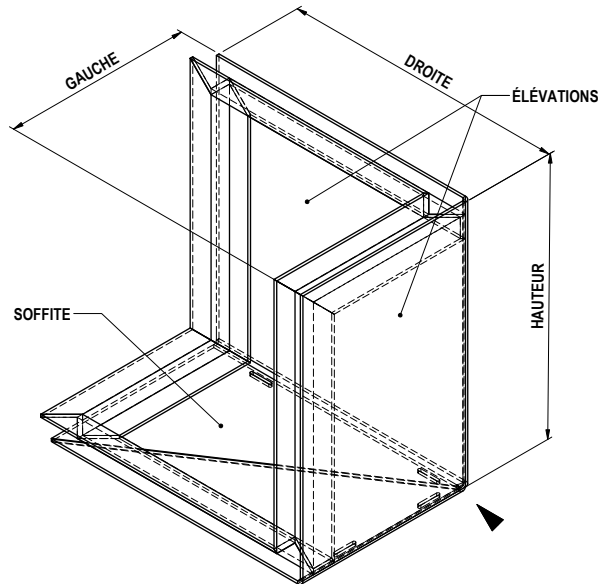

DIMENSIONS PLAQUE (MIN. 4") NO. : \_\_\_\_\_ - \_\_\_\_\_  
 GAUCHE = \_\_\_\_\_ QTÉ: \_\_\_\_\_  
 DROITE = \_\_\_\_\_  
 HAUTEUR. = \_\_\_\_\_

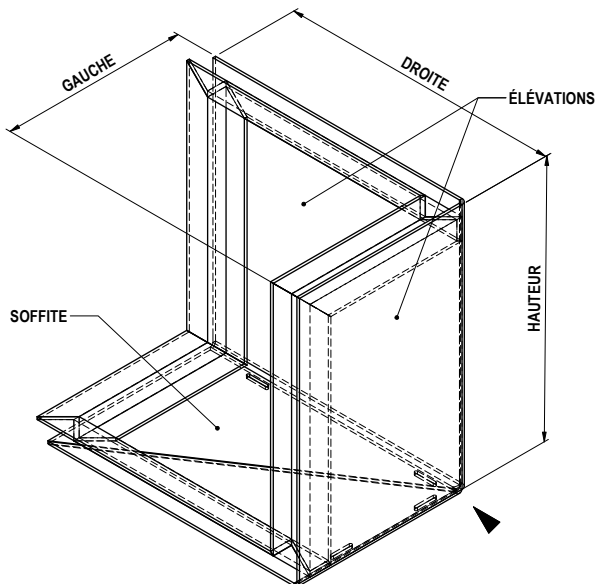

DIMENSIONS PLAQUE (MIN. 4") NO. : \_\_\_\_\_ - \_\_\_\_\_  
 GAUCHE = \_\_\_\_\_ QTÉ: \_\_\_\_\_  
 DROITE = \_\_\_\_\_  
 HAUTEUR. = \_\_\_\_\_

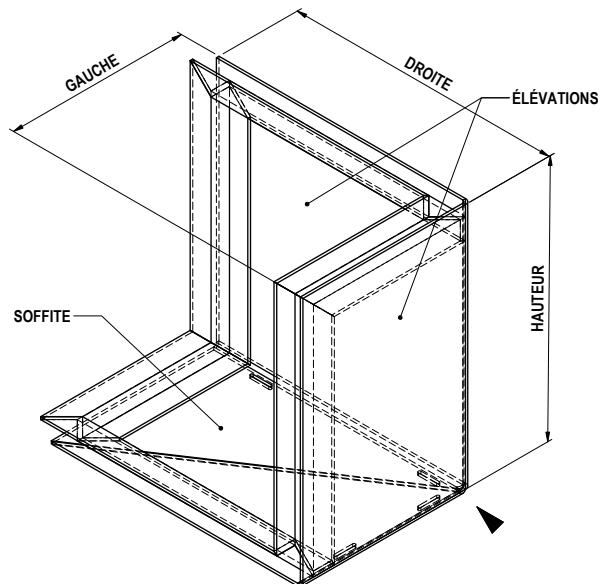

PROJET : \_\_\_\_\_  
 MATÉRIEL : \_\_\_\_\_  
 COULEUR : \_\_\_\_\_

### PANNEAUX À PRODUIRE

DIMENSIONS PLAQUE (MIN. 4") NO. : \_\_\_\_\_ - \_\_\_\_\_  
 GAUCHE = \_\_\_\_\_ QTÉ: \_\_\_\_\_  
 CENTRE = \_\_\_\_\_  
 DROITE = \_\_\_\_\_  
 HAUTEUR. = \_\_\_\_\_

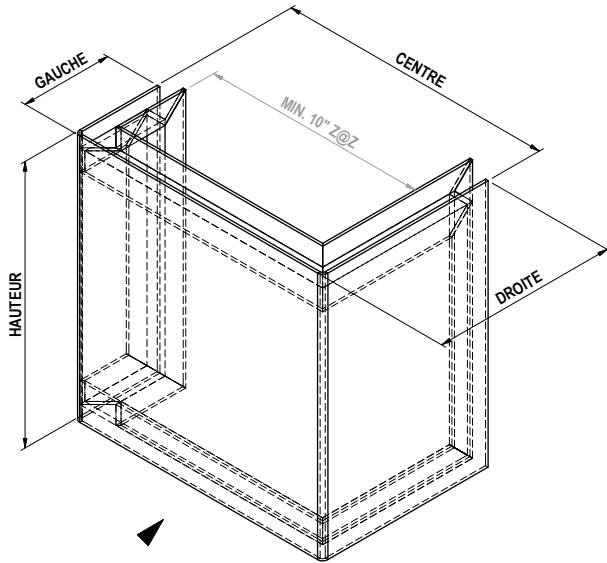

DIMENSIONS PLAQUE (MIN. 4") NO. : \_\_\_\_\_ - \_\_\_\_\_  
 GAUCHE = \_\_\_\_\_ QTÉ: \_\_\_\_\_  
 CENTRE = \_\_\_\_\_  
 DROITE = \_\_\_\_\_  
 HAUTEUR. = \_\_\_\_\_

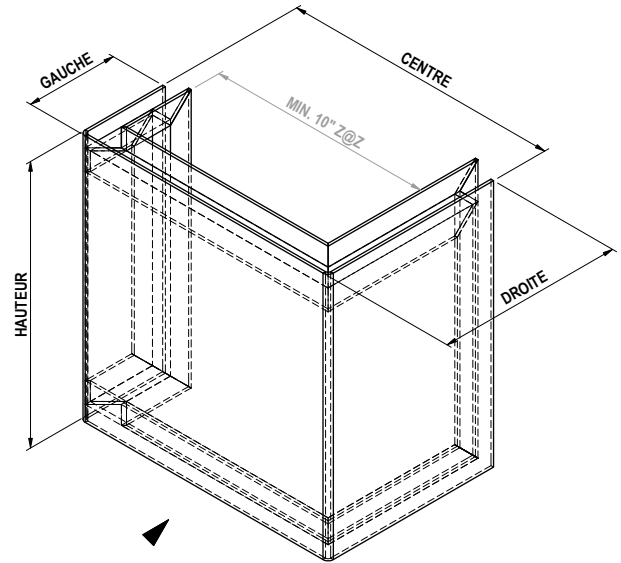

DIMENSIONS PLAQUE (MIN. 4") NO. : \_\_\_\_\_ - \_\_\_\_\_  
 GAUCHE = \_\_\_\_\_ QTÉ: \_\_\_\_\_  
 CENTRE = \_\_\_\_\_  
 DROITE = \_\_\_\_\_  
 HAUTEUR. = \_\_\_\_\_

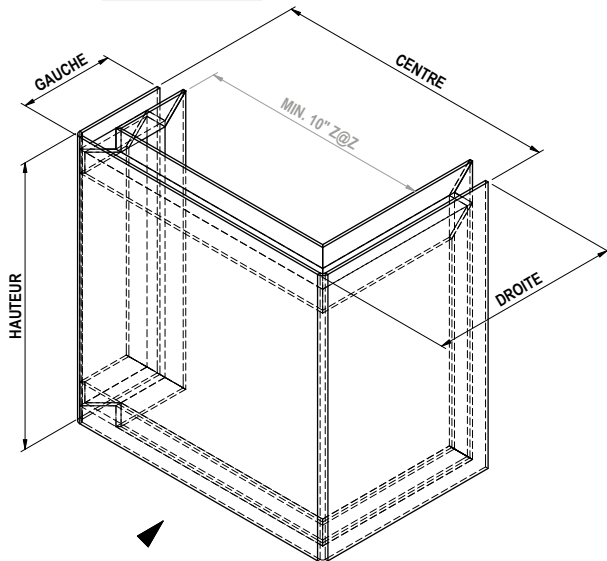

DIMENSIONS PLAQUE (MIN. 4") NO. : \_\_\_\_\_ - \_\_\_\_\_  
 GAUCHE = \_\_\_\_\_ QTÉ: \_\_\_\_\_  
 CENTRE = \_\_\_\_\_  
 DROITE = \_\_\_\_\_  
 HAUTEUR. = \_\_\_\_\_

